



## KAR 1: HYGIËNEKAR

### SPECIFICATIE

■ **Constructie**

- > Lichtgewicht maar stevig
- > Met zwenkwielen, geschikt voor oneffen terrein
- > Afgewerkt met hoogwaardige HPL-platen of gelijkwaardig
- > Aandacht voor ladingzekering: stootprofielen, spanogen ...
- > Regenbestendig of voorzien van omzoomd pvc-gecoat afdekzeil

■ **Werkblad**

- > Afgewerkt met RVS
- > Indirect verlicht met led, wit
- > Wasbak, ondiep model, zonder uitlekzone, type Alape X.plicit EB.RE700H.2 of gelijkwaardig.
- > Elektronische wastafelkraan op netspanning, type Franke F5EV1002 of gelijkwaardig.

■ **Afsluitbaar deksel**

- > 90° scharnierend
- > Met gasveren
- > Aan de binnenzijde voorzien van
  - 1 x aluminium kliklijst A4
  - 2 x DAX muurhouder
  - 1 x dispenser papier

■ **Opbergruimte**

- > Zekeringkast

- > Voldoende stopcontacten voor de aansluiting van de wastafelkraan, hydrofoorpomp en omvormer.
- > AGM-accu of gelijkwaardig
  - Met omvormer 220 V
  - Met automatische herlading wanneer aangesloten op netspanning
- > Hydrofoorpomp met droogloopbeveiliging en drukvat.
- > Tank/vat  $\geq 20$  liter voor proper water
  - Vast gemonteerd
  - Hervulbaar via een wandgemonteerde aansluitingskast of vuldop.
- > Tank/vat  $\geq 20$  liter voor vuil water
  - Vast gemonteerd
  - Onderaan voorzien van een pp of pvc afvoerleiding, naar een in de bodem gemonteerde manchetbuisaansluiting, onderbroken door een pp of pvc kogelkraan.
- > Handdouche met douchedarm, type Grohe Tempesta doucheset f30 trigger of gelijkwaardig, met wandhouder.
- **Stroomvoorziening**
  - > 1 stopcontact 230V op de zijwand voor de aanvoer van stroom, type Neutrik of gelijkwaardig
  - > Bijgeleverde aanvoerkabel
    - Lengte  $\geq 5$  meter
    - Met aan de ene zijde: stekker neopreen 230V, vrouwelijk, type Neutrik of gelijkwaardig
    - Met aan de andere zijde: (niet-haakse) stekker 230V, mannelijk

## KAR 2: VERZORGINGSKAR

### SPECIFICATIE

#### ■ **Constructie**

- > Lichtgewicht maar stevig
- > Met zwenkwielen, geschikt voor oneffen terrein
- > Afgewerkt met hoogwaardige HPL-platen of gelijkwaardig
- > Aandacht voor ladingzekering: stootprofielen, spanogen ...
- > Regenbestendig of voorzien van omzoomd pvc-gecoat afdekzeil

#### ■ **Werkblad**

- > Afgewerkt met RVS
- > Voorzien van een kabeldoorvoer naar de opbergruimte
- > Werkblad indirect verlicht met led, wit
- > Individueel laadstation voor Hytera gpd785g

#### ■ **Afsluitbaar deksel**

- > 90° scharnierend
- > Met gasveren
- > Aan de binnenzijde voorzien van
  - beugel voor minstens 3 dozen wegwerphandschoenen
  - 2 aluminium kliklijsten A4

#### ■ **Opbergruimte**

- > Uitschuifbare lade of paneel onder het werkblad als uitbreiding van het werkblad
  - Verlaagd, waardoor het kan worden ingeschoven zonder het te hoeven vrijmaken
  - Afgewerkt met RVS
  - Met kabeldoorvoer naar de opbergruimte
- > Bakken type RAKO, Eurobox of gelijkwaardig, uitneembaar als lades
- > Bakken van verschillende hoogtes:
  - 2 x 135
  - 2 x 185
  - 1 x 235
- > Zekeringkast

- > Voldoende stopcontacten
- > 4G-router
  - Met SIM-kaartsleuf
  - Met ingebouwde wifi, type wireless AX of AC standaard
  - Met minstens 2 ethernetpoorten

#### OPTIONEEL

- > *AGM-accu of gelijkwaardig*
  - *Met omvormer 220 V*
  - *Met automatische herlading wanneer aangesloten op netspanning*

#### ■ Stroomvoorziening

- > 1 stopcontact 230V op de zijwand voor de aanvoer van stroom, type Neutrik of gelijkwaardig
- > Bijgeleverde aanvoerkabel
  - Lengte  $\geq$  5 meter
  - Met aan de ene zijde: stekker neopreen 230V, vrouwelijk, type Neutrik of gelijkwaardig
  - Met aan de andere zijde: (niet-haakse) stekker 230V, mannelijk

#### ■ Afvalbeheer

- > 2 x wandframe Brabantia Sort & Go gemonteerd aan de zijkant, voor het ophangen van 2 afvalcontainers van 6 liter.
- > 2 x afvalcontainers Brabantia Sort & Go, 6 liter, tijdens het transport opgeborgen in een van de lades.

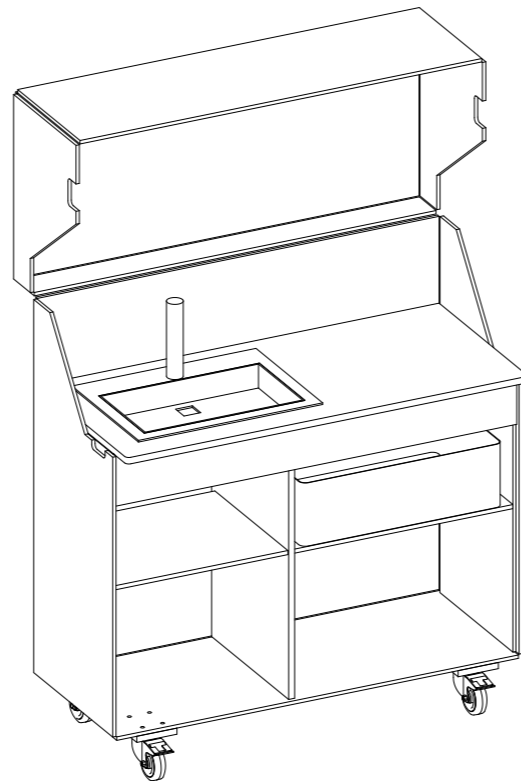
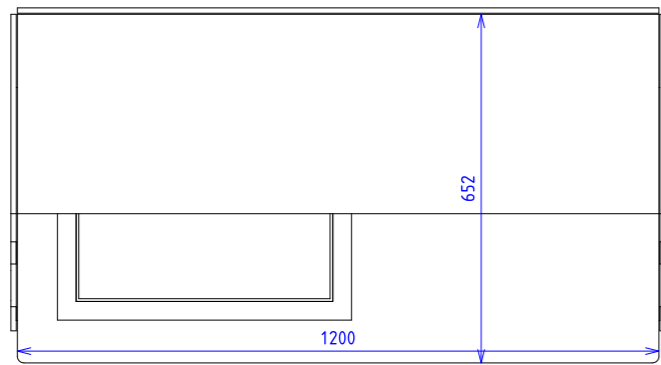
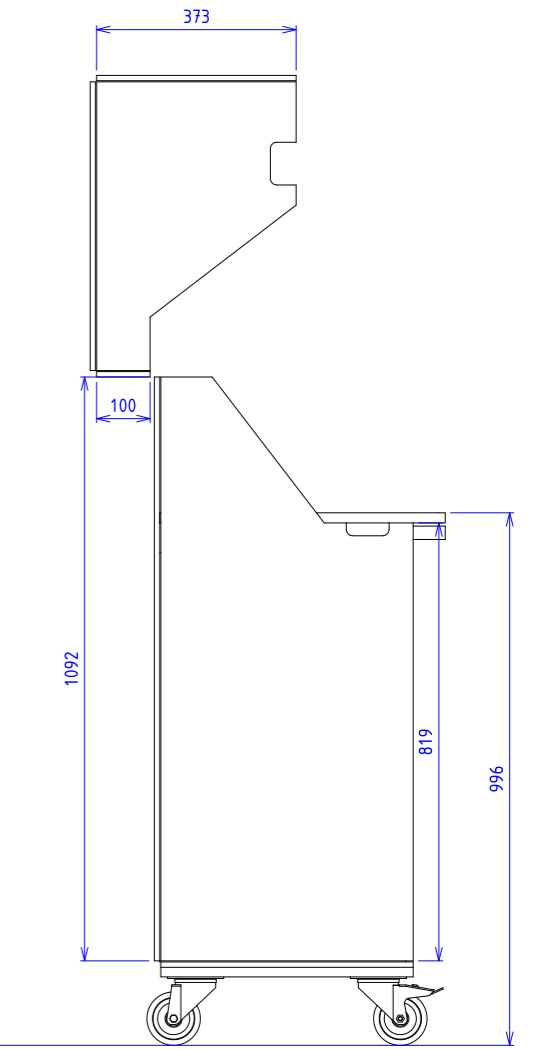
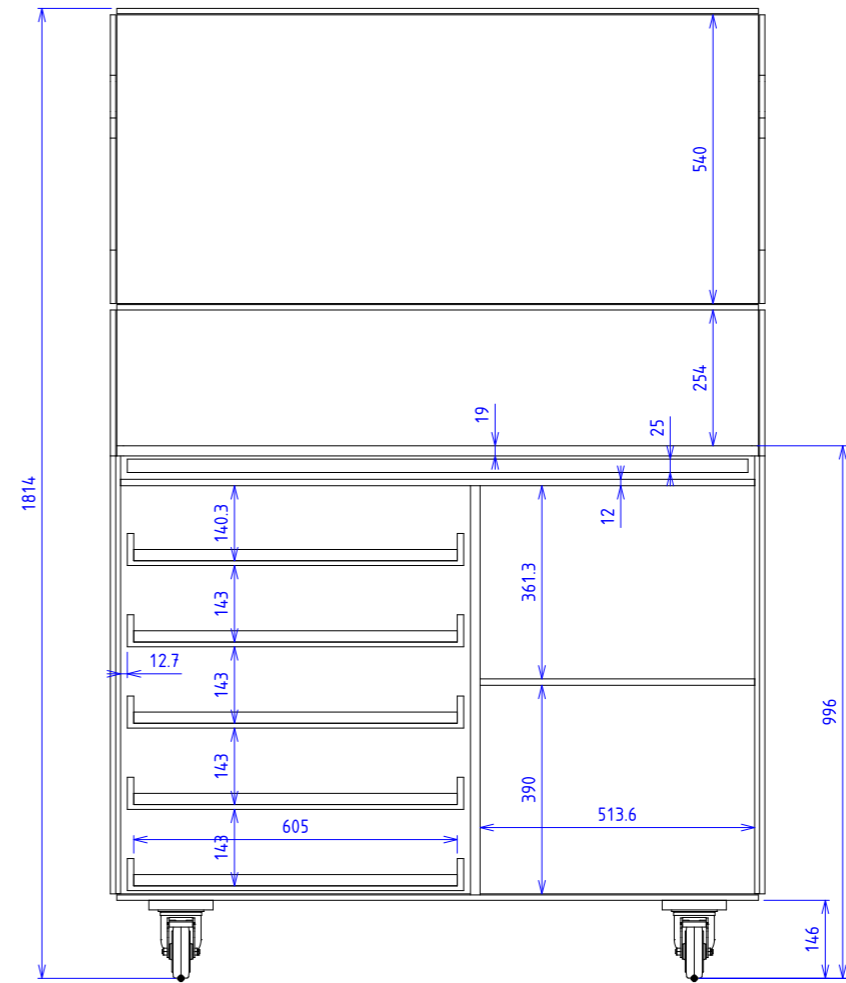
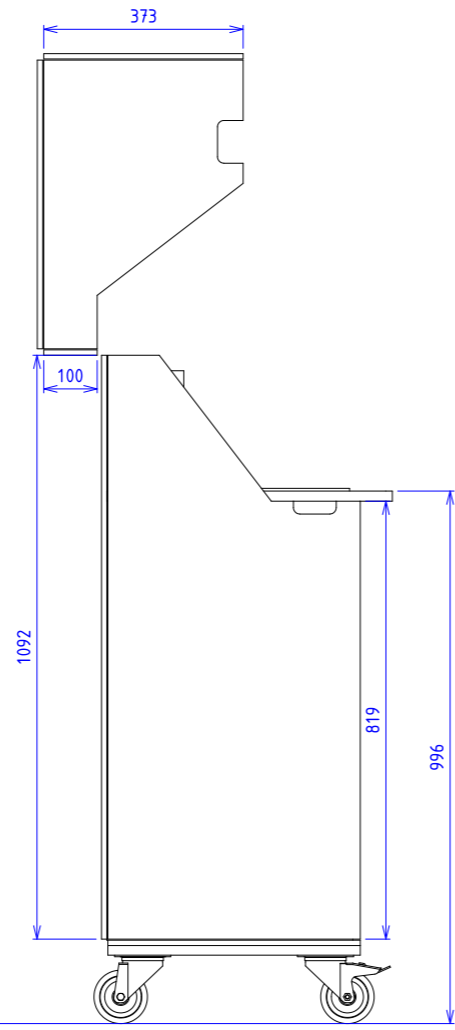
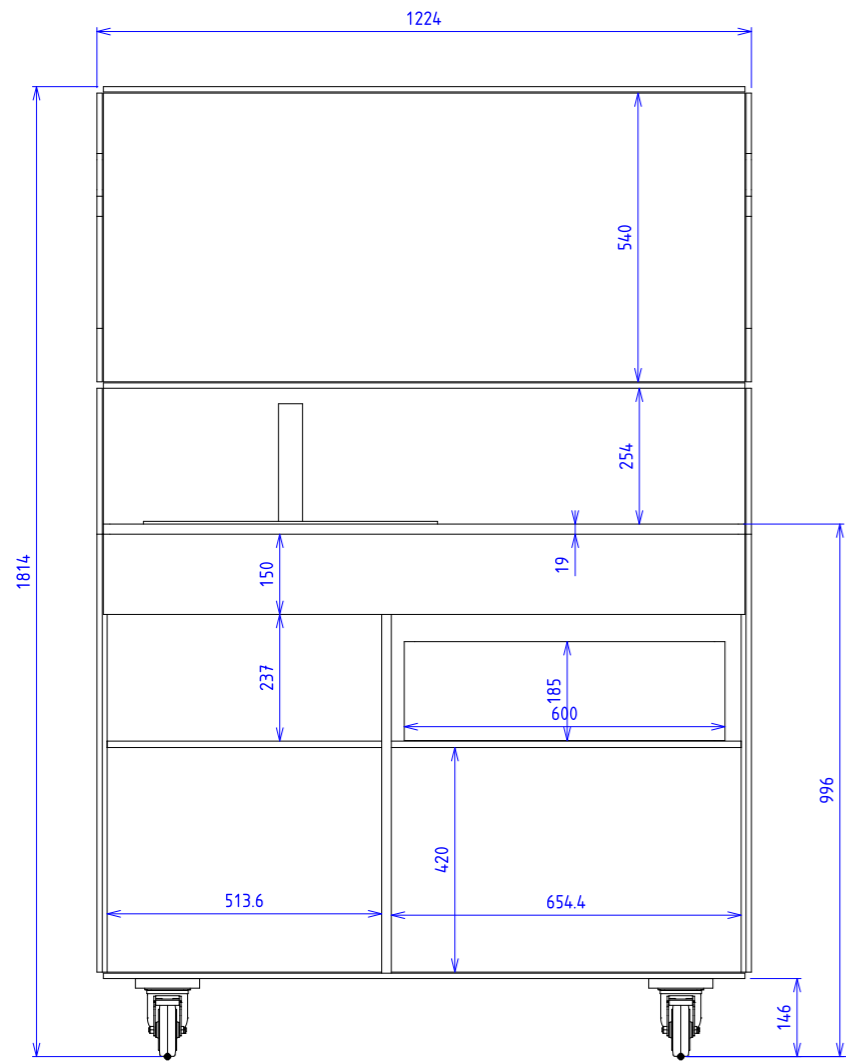

Hygiënekar

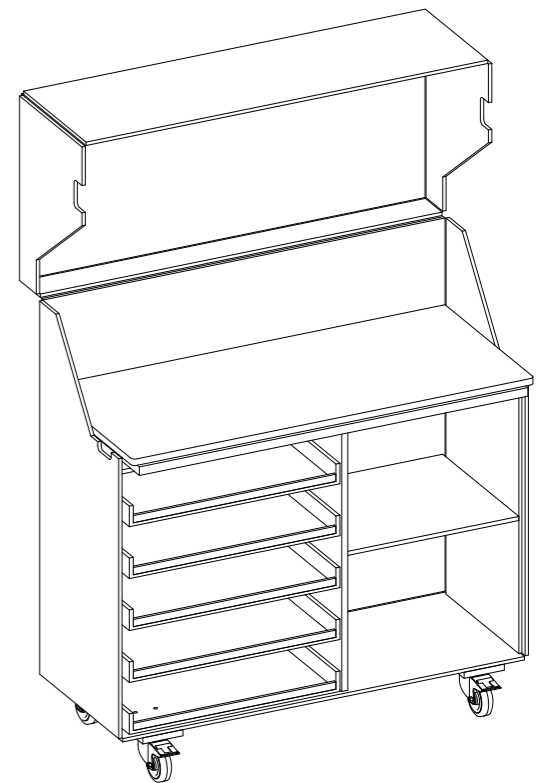
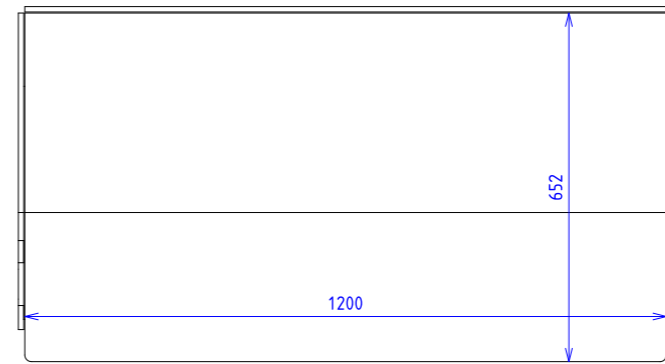

Verzorgingskar

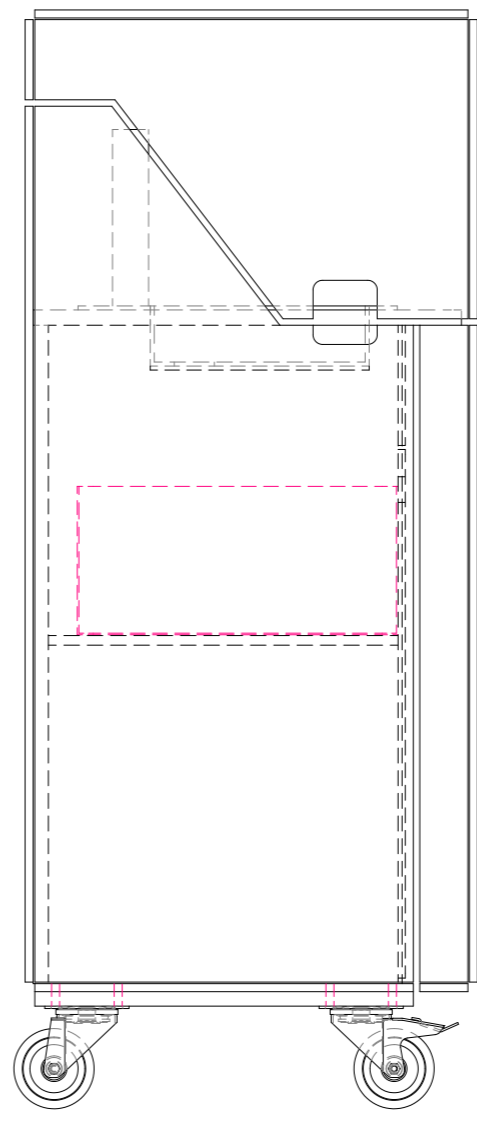
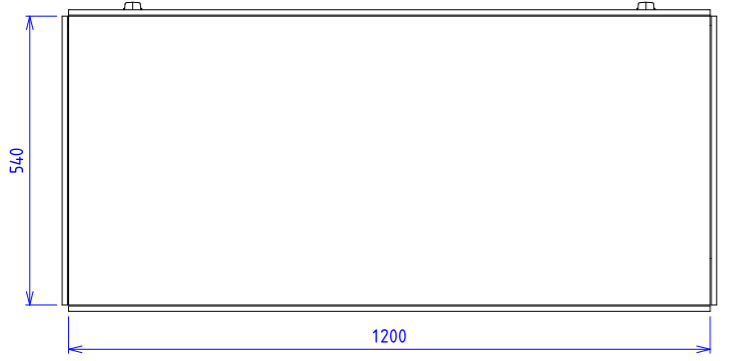
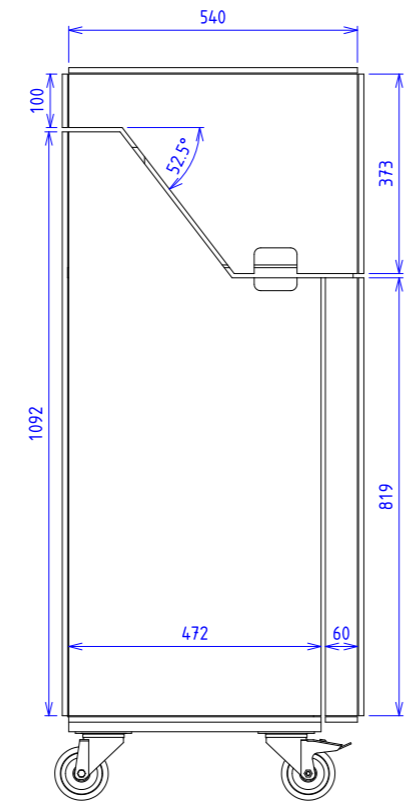
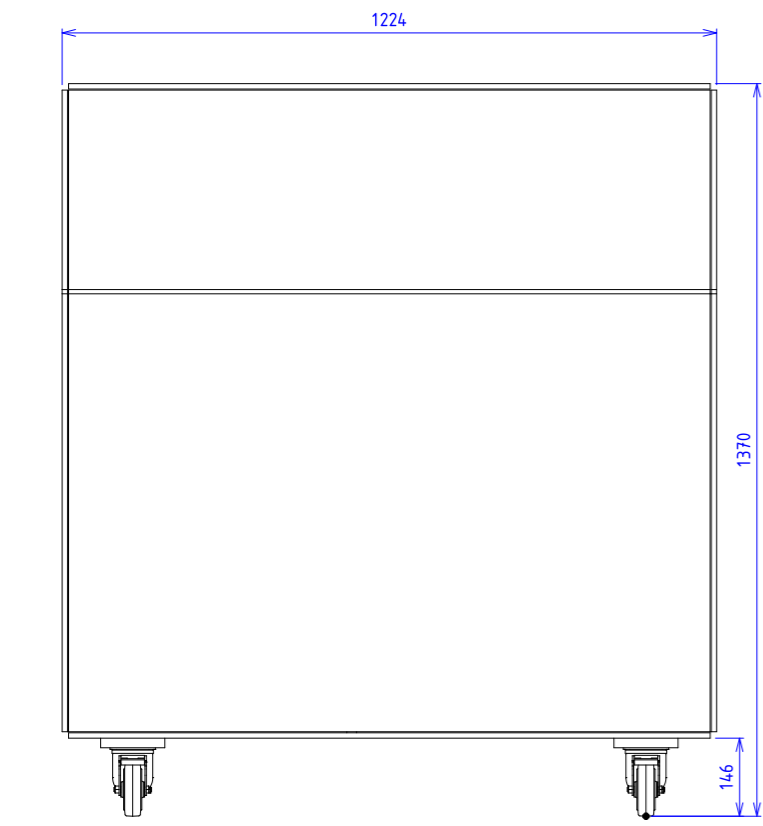

Hygiënekar

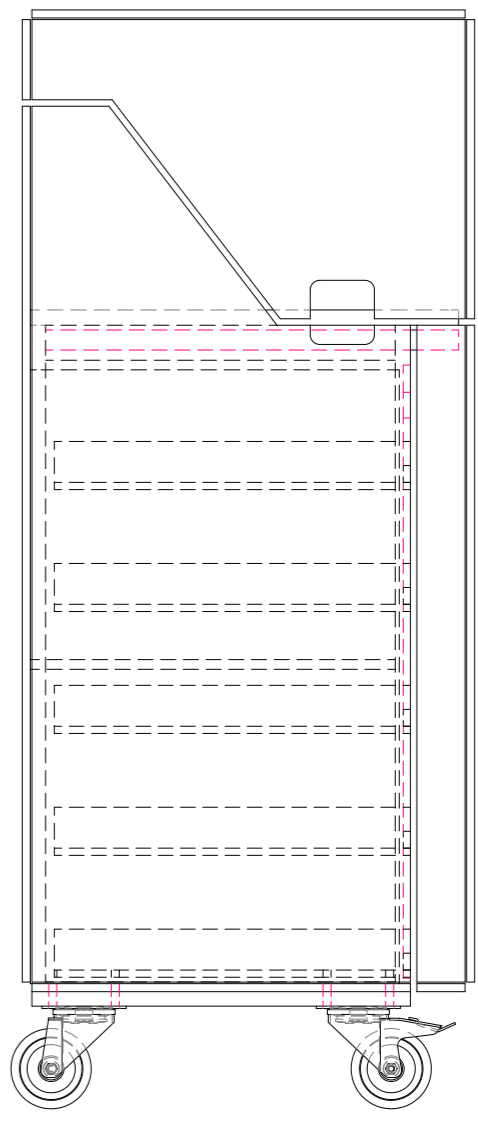

Verzorgingskar

SCALE	TITLE1	AUTHOR	
1:1		David	
	COMPANY	DATE	
		31/10/2024	
A2	DOCUMENT NUMBER	Address1	
		Address2	
			00



